

BOGE AIR. THE AIR TO WORK.



COMPRESSORI A VITE

PRIVI DI OLIO

Oltre 100.000 clienti del settore industriale e artigianale chiedono di più ai sistemi di produzione di aria compressa.

Aria BOGE, l'aria ideale per lavorare.

I compressori a vite privi di olio BOGE hanno dimostrato la loro efficacia in diversi settori produttivi particolarmente delicati, come quello farmaceutico, alimentare e dell'industria dei semiconduttori.

Poiché l'olio non penetra nel gruppo vite, l'aria compressa prodotta è priva di olio sin dall'inizio del processo, senza dover ricorrere all'impiego di costosi filtri. Questi compressori producono inoltre grandi volumi di aria in modo sicuro e affidabile, sia durante il funzionamento intermittente che durante il funzionamento con carico base, consentendo, grazie al loro efficiente principio di funzionamento, di lavorare a costi contenuti ma con un'alta qualità.

INDICE

COMPRESSORI A VITE PRIVI DI OLIO	4
SERIE SO	6
ESSICCAZIONE ARIA COMPRESSA	12
ASSISTENZA TECNICA BOGE	14

Aria compressa priva di impurità: un'operazione economica con i compressori a vite BOGE

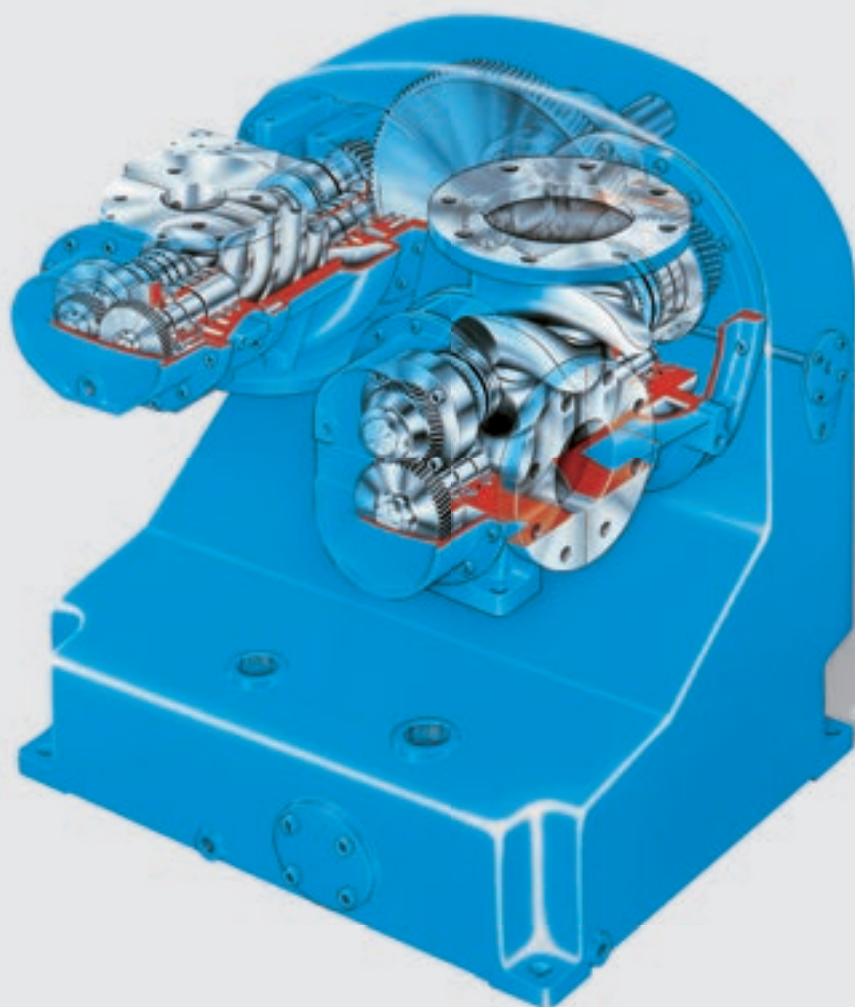

TECNOLOGIA ALL'AVANGUARDIA

Il processo di compressione a due stadi richiede un fabbisogno di potenza specifico estremamente ridotto. Il motore elettrico aziona i gruppi vite tramite meccanismi di trasmissione centrale o cinghie trapezoidali, a scelta anche con regolazione di frequenza.

Gli alberi vengono isolati mediante speciali anelli di tenuta e camere di compensazione, senza contatto. La finitura superficiale duratura dei rotori garantisce la protezione anticorrosione e la resistenza all'usura delle giranti e dell'alloggiamento.

In caso di fabbisogno di grandi volumi di aria compressa, i gruppi vite sono dotati di cuscinetti volventi ben dimensionati che rendono superflua l'installazione di un sistema di compensazione della spinta assiale. Si evita in tal modo una potenziale fonte di guasti.

Aria pulita a 360°. I compressori a vite BOGE privi di olio utilizzano un innovativo principio costruttivo basato su uno speciale gruppo vite e sul sistema di raffreddamento BOGE che rendono superflua la funzione di raffreddamento e lubrificazione svolta dall'olio. Questi due componenti sono concepiti in modo da garantire la massima sicurezza ed efficienza, risultando quindi ideali per l'impiego in settori sensibili.

PROGETTAZIONE INGEGNOSA

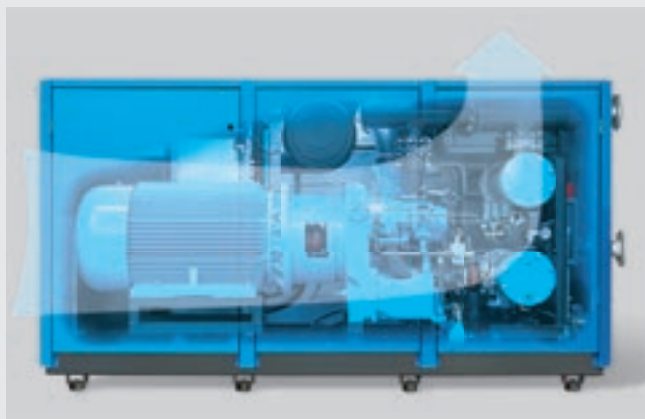

CONVOGLIAMENTO EFFICIENTE DELL'ARIA DI RAFFREDDAMENTO

I compressori a vite BOGE sono suddivisi in tre sezioni chiaramente individuabili. I loro componenti sono sapientemente disposti lungo il flusso dell'aria fredda, per una durata utile e una disponibilità dell'impianto più elevate. Il sistema elettronico di comando, quello elettrico e quello di trasmissione sono situati nella parte più fredda dell'impianto. I due gruppi vite a innesto sono facilmente accessibili. Poiché di serie viene fornito un ventilatore separato per l'aria di raffreddamento, è possibile posizionare una cappa di refrigerazione opzionale direttamente sull'alloggiamento del compressore. Raffreddando l'aria di scarico non sono più necessari costosi condotti per la sua eliminazione. Il compressore può essere quindi installato più agevolmente secondo le richieste dei singoli clienti.



SISTEMA DI RAFFREDDAMENTO SICURO

I compressori a vite BOGE privi di olio sono disponibili con sistema di raffreddamento ad aria o ad acqua, in funzione dei settori d'impiego. Nei compressori con sistema di raffreddamento ad acqua il „fluido di raffreddamento“ passa all'interno dei tubi refrigeranti e l'aria compressa scorre all'esterno. In questo modo i tubi refrigeranti possono essere puliti con maggiore facilità. I tubi con nervature sul lato aria compressa e i tubi lisci sul lato acqua consentono di raggiungere un elevato rendimento. I tubi flangiati permettono invece di sostituire facilmente l'intero corpo del modulo refrigerante senza dover smontare i singoli componenti. I fasci di tubi sfilabili facilitano al massimo la pulizia, senza smontaggio. Il materiale del refrigeratore può essere adattato alla qualità dell'acqua. In assenza di una torre di raffreddamento o della possibilità di alimentazione con acqua corrente, i compressori a vite BOGE privi di olio possono essere dotati di refrigeratori a secco o ad acqua fredda. In molte aree di utilizzo è possibile anche il raffreddamento ad aria. Non è necessario installare sistemi di alimentazione e di scarico dell'acqua di raffreddamento, con conseguente eliminazione dei relativi costi.

La via più sicura per una compressione priva di olio: i vantaggi della serie SO.

INTELLIGENT DESIGN

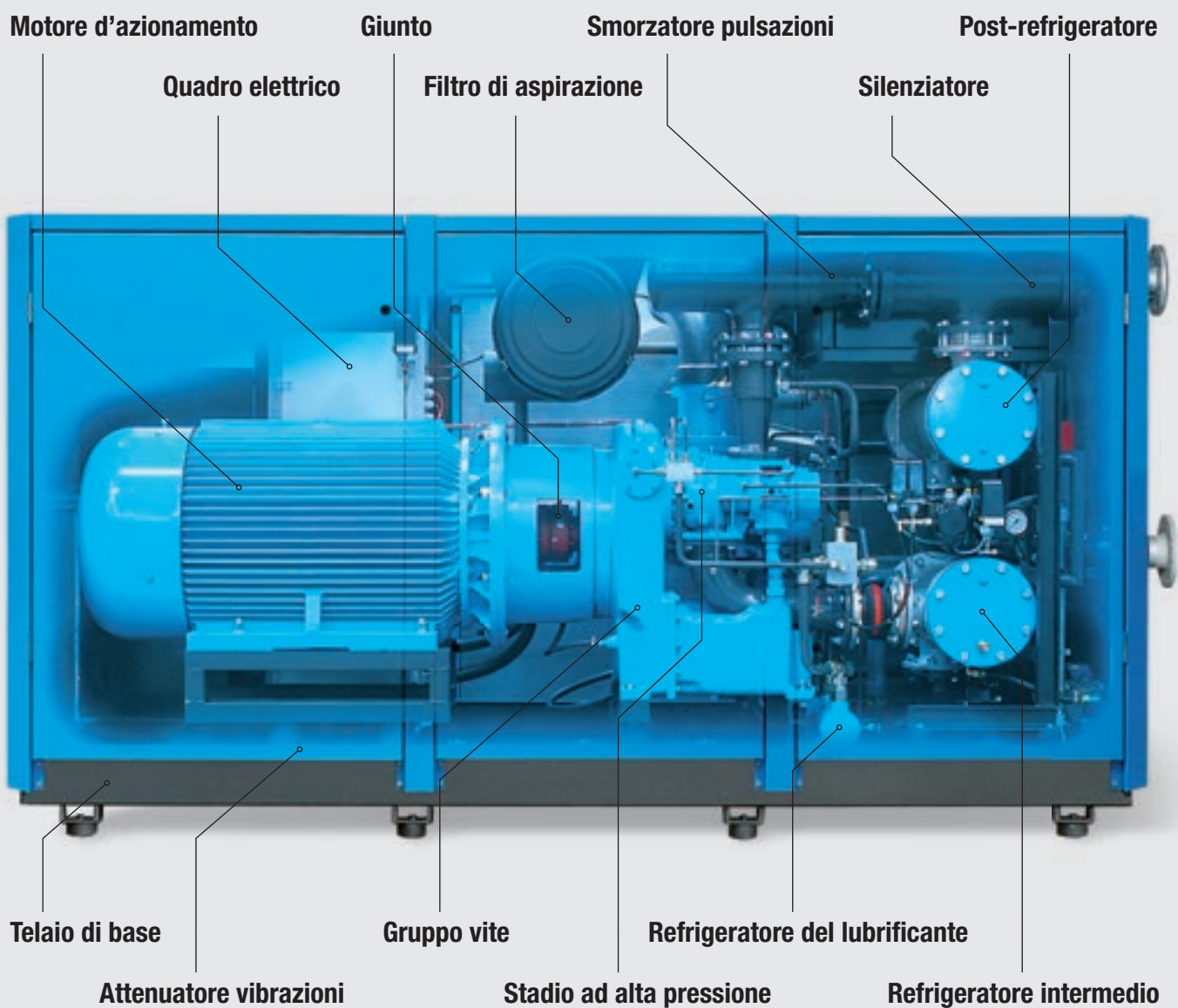

(Nell'esempio un compressore raffreddato ad acqua)

Progettazione rigorosa per risultati ineccepibili: La serie SO convince per la struttura intelligente, per l'alta qualità della lavorazione e per un principio di funzionamento assolutamente innovativo. La sua affidabilità e l'elevata economicità consentono di produrre aria compressa priva di olio sicura e a basso costo. In funzione delle condizioni locali è possibile scegliere diversi tipi di trasmissione e una versione con raffreddamento ad aria oppure ad acqua.

I PUNTI DI FORZA DEL SISTEMA



STRUTTURA SOFISTICATA E DI FACILE MANUTENZIONE

La facilità di manutenzione è un importante criterio su cui si basa il principio costruttivo della serie SO. Tutti i componenti sono facilmente accessibili, rendendo così gli interventi di manutenzione facili e veloci. La scelta di materiali di prima qualità e un ridotto numero di parti usurabili rendono i nostri compressori a vite privi di olio economicamente vantaggiosi ed affidabili, secondo le legittime aspettative di chi li utilizza. I nostri cicli produttivi vengono sottoposti a controlli di qualità costanti in tutte le fasi, dal controllo in accettazione dei componenti al collaudo finale. Esperti responsabili della qualità controllano l'intero ciclo produttivo, senza tralasciare nulla.



REGOLAZIONE DI FREQUENZA (OPZIONALE)

I compressori della serie SO possono essere dotati, su richiesta, di un sistema di regolazione della frequenza che permette l'adeguamento ottimale della potenza del compressore al fabbisogno effettivo e, di conseguenza, di migliorare l'efficienza energetica dell'impianto. L'inverter è separato o integrato nel quadro elettrico. Grazie alla variazione dinamica del numero di giri è possibile ottenere una modulazione continua del carico parziale. I compressori a vite con regolazione di frequenza sono concepiti per essere utilizzati come macchine singole ma sono anche ideali per far fronte ai carichi di punta di impianti con compressori collegati in serie in caso di elevato fabbisogno di aria compressa priva di olio, meglio ancora se utilizzati in combinazione con i turbocompressori BOGE.



SISTEMA DI COMANDO E CONTROLLO PRIME

PRIME è il sistema di comando BOGE di ultima generazione per il controllo dell'efficienza dell'impianto. Un ampio display LCD retroilluminato con testo in chiaro visualizza i messaggi di guasto e/o manutenzione, lo stato di esercizio e tutti i parametri di funzionamento in modo schematico su tre schermate principali. La portata e la pressione vengono visualizzate graficamente e sono liberamente scalabili. L'architettura modulare di PRIME consente una facile integrazione di schermate optional, come ad esempio quella relativa al punto di rugiada. PRIME dispone di un orologio in tempo reale e di una funzione di temporizzazione per il comando di eventuali componenti esterni. La comunicazione avviene tramite interfacce RS 485 o contatti a potenziale zero.

Compressori a vite privi di olio **SO 61 – SO 126**

(con raffreddamento ad aria e ad acqua)

Compressori a vite privi di olio **SO 150 – SO 480** (con raffreddamento ad acqua)



Portata: 5,25 – 51,4 m³/min, 185 – 1815 cfm
Gamma di pressioni: 8 – 10 bar, 115 – 150 psig
Potenza motrice: 45 – 355 kW, 60 – 480 CV



SO 126



SO 220



TRASMISSIONE

I compressori di queste serie sono dotati di un motore asincrono trifase, isolato in classe F, con riserve di potenza per condizioni di esercizio critiche. L'installazione del motore nella sezione fredda di aspirazione dell'aria di raffreddamento e la protezione con conduttore a freddo assicurano al compressore una lunga durata.

8

RAFFREDDAMENTO AD ACQUA

In caso di elevato fabbisogno di grandi volumi di aria compressa, è indispensabile, da un punto di vista tecnico, prevedere il raffreddamento ad acqua. L'intelligente sistema di raffreddamento dei compressori BOGE consente il raffreddamento sicuro ed economicamente vantaggioso del compressore, oltre a una estrema facilità di manutenzione.

RAFFREDDAMENTO DELL'ARIA DI SCARICO

I compressori della serie SO possono essere dotati, su richiesta, di una cappa refrigerante. Non è necessario installare canali di scarico dell'aria, con conseguente eliminazione dei relativi costi.

SISTEMA DI COMANDO E CONTROLLO PRIME

Un ampio display LCD retroilluminato con testo in chiaro visualizza i messaggi di guasto e/o manutenzione, lo stato di esercizio e tutti i parametri di funzionamento in modo schematico su tre schermate principali, offrendo numerose altre funzioni.

Aria compressa priva di olio con garanzia di massima efficienza.

I compressori a vite di questa serie sono in grado di produrre aria compressa priva di olio in modo sicuro ed economicamente vantaggioso, come mai prima. Il raffreddamento avviene, in funzione dei campi di impiego, tramite acqua o aria. 13 modelli in 31 varianti consentono di adattare l'impianto di compressione alle specifiche esigenze del cliente per la massima resa ed efficienza.

BOGE Modello	Pressione massima		Portata effettiva*		Potenza nominale				Dimensioni silenziato L x P x A mm	Dimensioni supersilenziato L x P x A mm	Peso silenziato kg	Peso super-silenziato kg
	bar	psig	m³/min	cfm	Motore principale		Motore ventilatore					
					kW	CV	kW	CV				
SO 61 A	8	115	6.65	235	45	60	4.80	6.50	2545x1295x1888	3766x1295x2385	2598	2877
	10	150	5.25	185	45	60	4.80	6.50	2545x1295x1888	3766x1295x2385	2598	2877
SO 76 A	8	115	8.60	313	55	75	4.80	6.50	2545x1295x1888	3766x1295x2385	2634	2913
	10	150	7.70	272	55	75	4.80	6.50	2545x1295x1888	3766x1295x2385	2634	2913
SO 101 A	8	115	12.06	426	75	100	4.80	6.50	2545x1295x1888	3766x1295x2385	2723	3002
	10	150	10.46	369	75	100	4.80	6.50	2545x1295x1888	3766x1295x2385	2723	3002
SO 126 A	8	115	13.01	459	90	125	4.80	6.50	2545x1295x1955	3766x1295x2453	2763	3042
	10	150	13.01	459	90	125	4.80	6.50	2545x1295x1955	3766x1295x2453	2763	3042
SO 61 W	8	115	6.65	235	45	60	0.55	0.75	2666x1310x1846	3072x1310x1846	2150	2183
	10	150	5.25	185	45	60	0.55	0.75	2666x1310x1846	3072x1310x1846	2150	2183
SO 76 W	8	115	8.60	313	55	75	0.55	0.75	2666x1310x1846	3072x1310x1846	2320	2353
	10	150	7.70	272	55	75	0.55	0.75	2666x1310x1846	3072x1310x1846	2320	2353
SO 101 W	8	115	12.06	426	75	100	0.55	0.75	2666x1310x1846	3072x1310x1846	2490	2522
	10	150	10.46	369	75	100	0.55	0.75	2666x1310x1846	3072x1310x1846	2490	2522
SO 126 W	8	115	13.01	459	90	125	0.55	0.75	2666x1310x1846	3072x1310x1846	2540	2573
	10	150	13.01	459	90	125	0.55	0.75	2666x1310x1846	3072x1310x1846	2540	2573
SO 150	8	115	18.60	646	110	150	0.75	1.00	–	3110x1500x1685	–	3400
	10	150	16.00	565	110	150	0.75	1.00	–	3110x1500x1685	–	3400
SO 180	8	115	21.40	756	132	180	0.75	1.00	–	3110x1500x1685	–	3500
	10	150	19.40	685	132	180	0.75	1.00	–	3110x1500x1685	–	3500
SO 220	8	115	26.00	918	160	220	0.75	1.00	–	3110x1500x1685	–	3500
	10	150	23.00	812	160	220	0.75	1.00	–	3110x1500x1685	–	3500
SO 269	10	150	26.00	918	200	270	0.75	1.00	–	3110x1500x1685	–	3800
SO 270	8	115	34.90	1232	200	270	1.10	1.50	–	3650x1800x2150	–	5600
	10	150	28.40	1002	200	270	1.10	1.50	–	3650x1800x2150	–	5600
SO 340	8	115	42.30	1494	250	340	1.10	1.50	–	3650x1800x2150	–	5800
	10	150	35.90	1268	250	340	1.10	1.50	–	3650x1800x2150	–	5800
SO 430	8	115	47.20	1667	315	430	1.10	1.50	–	3650x1800x2150	–	6000
	10	150	46.80	1653	315	430	1.10	1.50	–	3650x1800x2150	–	6000
SO 431	8	115	51.40	1815	315	430	1.10	1.50	–	3650x1800x2150	–	6000
SO 480	10	150	51.40	1815	355	480	1.10	1.50	–	3650x1800x2150	–	6600

* Portata dell'intero impianto secondo ISO 1217, appendice C con temperatura ambiente di 20°C e con pressione massima. Livello di pressione sonora conforme PN8NTC2.3 a partire da 76 dB(A). Sotto l'aspetto tecnico il compressore è configurato in modo da consentire l'impiego a livello internazionale: temperatura ambiente max +40°C, temperatura di raffreddamento dell'acqua max +40°C. Altre configurazioni disponibili su richiesta. Con riserva di modifiche tecniche e costruttive.

Compressori a vite privi di olio **SO 100 – SO 200** (con raffreddamento ad aria e ad acqua)



Portata: 9,9 – 22,4 m³/min, 350 – 791 cfm
Gamma di pressioni: 8 – 10 bar, 115 – 150 psig
Potenza motrice: 75 – 145 kW, 100 – 197 CV



SO 125 W



SO 181 A



SISTEMA DI AZIONAMENTO GM

Il brevettato sistema di azionamento GM BOGE provvede al corretto tensionamento della cinghia in tutte le fasi di funzionamento dell'impianto, anche all'avvio, rendendo superflua qualsiasi successiva operazione di regolazione. Lo sfruttamento ottimale dell'impianto consente di ottenere elevati volumi di aria compressa.



FLESSIBILITA' NELLA SCELTA DEL SISTEMA DI RAFFREDDAMENTO

A seconda del campo d'impiego è possibile scegliere il raffreddamento ad aria o ad acqua. L'ingegnoso sistema di raffreddamento ad acqua di BOGE garantisce il raffreddamento sicuro ed economicamente vantaggioso del compressore, oltre a una estrema facilità di manutenzione.



MOTORI DEI VENTILATORI FUNZIONANTI CON REGOLAZIONE DI FREQUENZA

Gli impianti raffreddati ad aria sono dotati di serie di un sistema brevettato per la regolazione della frequenza del ventilatore del refrigeratore intermedio e del post-refrigeratore. La produzione di aria di raffreddamento viene adattata in modo mirato al fabbisogno, garantendo un consumo energetico ottimale.



SISTEMA DI COMANDO E CONTROLLO PRIME

Un ampio display LCD retroilluminato con testo in chiaro visualizza i messaggi di guasto e/o manutenzione, lo stato di esercizio e tutti i parametri di funzionamento in modo schematico su tre schermate principali, offrendo numerose altre funzioni.

Produzione affidabile di aria compressa priva di olio. Gli efficienti compressori a vite di questa serie conquistano per la loro affidabilità, la sicurezza e la capacità di produrre aria compressa priva di olio in modo sicuro. I cinque modelli disponibili in 20 varianti possono essere perfettamente adattati ai fabbisogni individuali. Le tecnologie brevettate BOGE, quali il sistema di azionamento GM o i motori dei ventilatori funzionanti con regolazione di frequenza, assicurano prestazioni eccellenti a costi contenuti.

BOGE Modello	Pressione massima		Portata effettiva*		Potenza nominale				Dimensioni supersilenziato L x P x A mm	Peso supersilenziato kg
	bar	psig	m ³ /min	cfm	Motore principale		Motore ventilatore			
					kW	CV	kW	CV		
SO 100 A	8	115	11.6	410	75	100	6.00	8	3100 x 1670 x 2550	3400
	10	150	9.9	350	75	100	6.00	8	3100 x 1670 x 2550	3400
SO 125 A	8	115	14.2	501	90	125	6.00	8	3100 x 1670 x 2550	3450
	10	150	12.1	427	90	125	6.00	8	3100 x 1670 x 2550	3450
SO 151 A	8	115	18.6	657	110	150	6.00	8	3100 x 1670 x 2550	3700
	10	150	16.2	572	110	150	6.00	8	3100 x 1670 x 2550	3700
SO 181 A	8	115	21.0	742	132	180	6.00	8	3100 x 1670 x 2550	3800
	10	150	19.5	689	132	180	6.00	8	3100 x 1670 x 2550	3800
SO 200 A	8	115	22.4	791	145	197	6.00	8	3100 x 1670 x 2550	3800
	10	150	20.8	734	145	197	6.00	8	3100 x 1670 x 2550	3800
SO 100 W	8	115	11.6	410	75	100	0.75	1	2700 x 1670 x 2100	3100
	10	150	9.9	350	75	100	0.75	1	2700 x 1670 x 2100	3100
SO 125 W	8	115	14.2	501	90	125	0.75	1	2700 x 1670 x 2100	3150
	10	150	12.1	427	90	125	0.75	1	2700 x 1670 x 2100	3150
SO 151 W	8	115	18.6	657	110	150	0.75	1	2700 x 1670 x 2100	3500
	10	150	16.2	572	110	150	0.75	1	2700 x 1670 x 2100	3500
SO 181 W	8	115	21.0	742	132	180	0.75	1	2700 x 1670 x 2100	3600
	10	150	19.5	689	132	180	0.75	1	2700 x 1670 x 2100	3600
SO 200 W	8	115	22.4	791	145	197	0.75	1	2700 x 1670 x 2100	3600
	10	150	20.8	734	145	197	0.75	1	2700 x 1670 x 2100	3600

* Portata dell'intero impianto secondo ISO 1217, appendice C con temperatura ambiente di 20°C e con pressione massima. Livello di pressione sonora conforme PN8NTC2.3 a partire da 78 dB(A). Sotto l'aspetto tecnico il compressore è configurato per consentire l'utilizzo a livello internazionale: temperatura ambiente max +40°C, temperatura di raffreddamento dell'acqua max +40°C. Altre configurazioni disponibili su richiesta. Con riserva di modifiche tecniche e costruttive.

W = raffreddamento ad acqua

A = raffreddamento ad aria

Sono molti i metodi per essiccare l'aria compressa. Quelli più sicuri ed economici li abbiamo inventati noi.

QUATTRO POSSIBILITÀ, INNUMEREVOLI VANTAGGI

Esistono quattro sistemi per essiccare l'aria compressa priva di olio che variano in funzione delle specifiche esigenze della clientela. Dopo aver analizzato a fondo gli obiettivi

qualitativi del cliente e l'ambito di utilizzo dell'impianto, i nostri esperti propongono la soluzione che meglio si addice alle necessità individuali, per ottenere il miglior rapporto qualità/prezzo.



ESSICCAZIONE DELL'ARIA COMPRESSA PRATICAMENTE SENZA ENERGIA

Tutti i compressori della serie SO di BOGE possono essere collegati ad un essiccatore ad adsorbimento HOC con rigenerazione mediante l'aria calda proveniente dal compressore, con punti di rugiada massima di -40°C . La rigenerazione avviene sfruttando il calore del processo di compressione, senza produrre calore supplementare né dissipare l'aria di rigenerazione, ossia senza apporto di energia esterna.

Voi chiedete, noi risolviamo. La scelta dell'essiccatore di aria compressa dipende dalle esigenze del cliente in termini di qualità. Per ottenere aria compressa in maniera efficace con un processo costo-efficiente, i nostri esperti adattano il sistema di essiccazione al fabbisogno specifico.



ESSICCATORI A CICLO FRIGORIFERO

Il punto di rugiada dell'essiccatore a ciclo frigorifero è di +3°C (DIN ISO 7183). Se la temperatura dell'aria compressa nella rete dello stabilimento non scende sotto i +3°C e l'aria ottenuta è di qualità adeguata per il processo di lavorazione, l'essiccatore a ciclo frigorifero rappresenta la soluzione ideale per il trattamento dell'aria compressa.



ESSICCATORE AD ADSORBIMENTO CON RIGENERAZIONE A FREDDO

Gli essiccatori ad adsorbimento con rigenerazione a freddo con punti di rugiada fino a -70°C sono consigliati quando sia richiesta aria compressa di qualità superiore a quella ottenuta con l'essiccatore a ciclo frigorifero. Per la rigenerazione a freddo, l'essiccatore ad adsorbimento necessita di aria di rigenerazione, che deve essere prodotta dal compressore.



ESSICCATORE AD ADSORBIMENTO CON RIGENERAZIONE A CALDO

Gli essiccatori ad adsorbimento con rigenerazione a caldo con punti di rugiada fino a -70°C offrono prestazioni superiori a quelle degli essiccatori rigenerati a freddo e sono economicamente più vantaggiosi. La rigenerazione avviene tramite apporto di calore prodotto da aria ambiente riscaldata elettricamente, che viene aspirata mediante una soffiante (rigenerazione sotto vuoto).

Pronto intervento, in tutto il mondo.

L'assistenza tecnica di BOGE.



SERVICE

ASSISTENZA TECNICA / MANUTENZIONE

Assistenza tecnica con contratto di riparazione e possibilità di estensione della garanzia, manutenzione in funzione del pacchetto servizi scelto, controlli comprensivi di servizi.

ESTENSIONE DELLA GARANZIA

Possibilità di estensione della garanzia di fabbrica fino a 5 anni con il piano di assistenza „airplan“ di BOGE: sicurezza totale e assistenza tecnica completa (v. a destra).

ASSISTENZA FULL SERVICE

Pacchetto di assistenza „tutto compreso“ con garanzia di pronto intervento e costante reperibilità.

MANUTENZIONE E RIPARAZIONI

Costi di manutenzione bloccati per molti anni. Tutti i servizi e i pezzi di ricambio compresi in un unico pacchetto. Possibilità di estendere la garanzia fino a 10 anni.

MESSA IN FUNZIONE

Collegamento e regolazione di tutti i componenti direttamente presso il cliente. Tutte le operazioni vengono eseguite in maniera rapida ed affidabile da qualificati tecnici BOGE. Montaggio su richiesta.

HELPLINE 24 ORE SU 24

Helpline per la risoluzione di emergenze e il supporto tecnico. Servizio di assistenza telefonica attivo 24 ore su 24!

FLAT RATE

Un ampio programma di servizi per rispondere al meglio alle esigenze del cliente: ad esempio dalla messa in funzione di una stazione di aria compressa presso lo stabilimento del cliente alla gestione completa dell'impianto ad una tariffa mensile fissa, indipendentemente dall'utilizzo (costi energetici esclusi).

ASSISTENZA FLESSIBILE

Il servizio di assistenza tecnica offerto da BOGE si adatta con estrema flessibilità alle richieste del cliente. Dai contratti di manutenzione, revisione e riparazione, alle forme di garanzia personalizzate fino alle soluzioni di assistenza full service, potrete comporre il vostro personalissimo pacchetto di assistenza BOGE.

Saremo lieti di offrirvi la nostra consulenza professionale per ritagliare il pacchetto servizi più adatto alle vostre necessità. Inviare una e-mail all'indirizzo service@boge.de. I nostri esperti vi risponderanno immediatamente!

Assistenza tecnica con un valore aggiunto. I vantaggi tecnici, da soli, non bastano a garantire l'affidabilità ed economicità degli impianti di aria compressa BOGE. Un servizio di assistenza impeccabile è il perfetto coronamento dell'eccellenza del marchio BOGE. Ogni volta che avete bisogno di noi, il servizio di assistenza tecnica BOGE interviene prontamente in qualsiasi parte del mondo, con competenza, efficienza e un know-how all'avanguardia.



BOGE CAIRPLAN

Con il servizio „cairplan“ di BOGE potrete estendere la vostra garanzia di fabbrica fino a 5 anni: 2 anni di garanzia totale più 3 anni di estensione della garanzia, come preferite. Il servizio „cairplan“ garantisce inoltre la regolare manutenzione degli impianti nuovi e di quelli esistenti da parte del costruttore.

Maggiori informazioni via e-mail all'indirizzo cairplan@boge.com.



RICAMBI ORIGINALI BOGE

Con i ricambi originali BOGE continuerete a sfruttare i vantaggi tecnologici del costruttore per anni! Solo così potrete essere sicuri di mantenere inalterate tutte le caratteristiche positive del vostro compressore BOGE anche dopo interventi di riparazione e di manutenzione, potendo produrre aria compressa in maniera affidabile e conservare il valore dell'impianto nel tempo.



SEMPRE AL VOSTRO FIANCO

BOGE è presente in tutto il mondo con una vasta rete di tecnici addetti al servizio di assistenza e partner certificati sempre a vostra disposizione. Montaggio, riconfigurazione, messa in esercizio o collaudo, manutenzione, riparazioni o revisioni, potrete sempre affidarvi al know-how e all'esperienza degli specialisti BOGE.

Hotline Servizio Mobile: +49 5206 601-130



ASSISTENZA RAPIDA

I tecnici specializzati del servizio Product Support di Boge e la nostra helpline sono a vostra completa disposizione 24 ore su 24 in caso di emergenza o richieste di assistenza tecnica.

Hotline Product Support: +49 5206 601-140
BOGE helpline: +49 170 4400444



AIR AUDIT

I nostri esperti in efficienza mettono a vostra disposizione, in loco, gli strumenti di analisi e rilevamento necessari ad individuare in modo attendibile i punti deboli del vostro impianto e le eventuali potenzialità di risparmio. L'offerta include il rilevamento dei consumi (BOGE AIRreport), i controlli del punto di rugiada e delle vibrazioni, il rilevamento delle perdite, la misurazione della rumorosità, i controlli dell'olio e del valore TAN.



FORMAZIONE

Qualificati esperti BOGE addestrano i collaboratori interni ed esterni rilasciando un certificato di qualifica professionale per il servizio di assistenza BOGE. Il nostro centro di formazione aziendale organizza, inoltre, regolarmente corsi di aggiornamento.

Da quattro generazioni clienti del settore dell'impiantistica, dell'industria e dell'artigianato si affidano all'esperienza e al know-how maturati da BOGE nella progettazione, nello sviluppo e nella realizzazione di sistemi di produzione di aria compressa. Clienti che sanno bene che l'ARIA BOGE è qualcosa di più dell'aria compressa tradizionale: massima sicurezza, straordinaria efficienza, ottima qualità, massima flessibilità e assoluta affidabilità del servizio di assistenza, qualità che fanno dell'ARIA BOGE l'aria ideale per lavorare. In Germania, in Europa e in oltre 80 Paesi nel mondo.

La nostra gamma produttiva comprende:

- tools di sviluppo dell'efficienza energetica
- progettazione ed engineering
- sistemi di comando e controllo degli impianti
- compressori a pistoni, a vite
e turbocompressori privi di olio
- compressori a vite raffreddati a iniezione d'olio
e compressori a pistoni lubrificati a olio
- trattamento dell'aria compressa
- sistemi di trasporto e accumulo dell'aria compressa
- accessori per il trattamento dell'aria compressa
- assistenza tecnica ai compressori



BOGE ITALIA SRL

Via S. Caboto, 10
I-20025 Legnano (MI)
telefon: + 39 0331 577677
telefax: + 39 0331 469948
italy@boge.com